

S Applicazione Impronta Singola

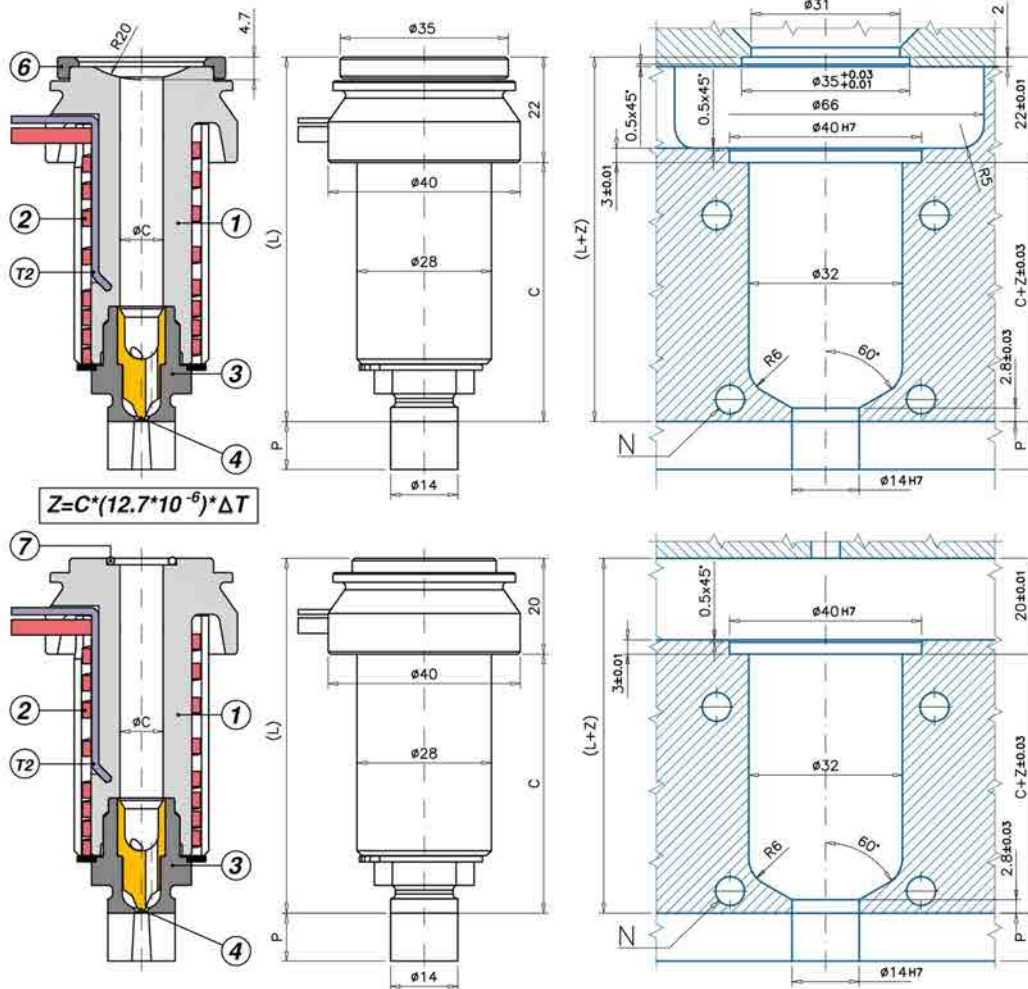

M Applicazione Impronta Multipla

Codice	C - L	1	2	T(2)	3 - 3/P	4/0 - 4/1	6	7		
UGEP4101MA	-/P 0/1 C=54 L=74	UGCR4001M	REPNSP4001	S151051000J	UGBC42	UGBC42P	UGPU41TZ	UGPU41CU	-	UGACOR11
UGEP4101SA	-/P 0/1 C=54 L=76	UGCR4001S	REPNSP4001	S151051000J	UGBC42	UGBC42P	UGPU41TZ	UGPU41CU	UGAS3530	-
UGEP4102MA	-/P 0/1 C=84 L=104	UGCR4002M	REPNSP4002	S151051000J	UGBC42	UGBC42P	UGPU41TZ	UGPU41CU	-	UGACOR11
UGEP4102SA	-/P 0/1 C=84 L=106	UGCR4002S	REPNSP4002	S151051000J	UGBC42	UGBC42P	UGPU41TZ	UGPU41CU	UGAS3530	-
UGEP4103MA	-/P 0/1 C=114 L=134	UGCR4003M	REPNSP4003	S151551000J	UGBC42	UGBC42P	UGPU41TZ	UGPU41CU	-	UGACOR11
UGEP4103SA	-/P 0/1 C=114 L=136	UGCR4003S	REPNSP4003	S151551000J	UGBC42	UGBC42P	UGPU41TZ	UGPU41CU	UGAS3530	-
UGEP4104MA	-/P 0/1 C=164 L=184	UGCR4004M	REPNSP4004	S152051000J	UGBC42	UGBC42P	UGPU41TZ	UGPU41CU	-	UGACOR11
UGEP4104SA	-/P 0/1 C=164 L=186	UGCR4004S	REPNSP4004	S152051000J	UGBC42	UGBC42P	UGPU41TZ	UGPU41CU	UGAS3530	-
UGEP4105MA	-/P 0/1 C=214 L=234	UGCR4005M	REPNSP4005	S152551000J	UGBC42	UGBC42P	UGPU41TZ	UGPU41CU	-	UGACOR11
UGEP4105SA	-/P 0/1 C=214 L=236	UGCR4005S	REPNSP4005	S152551000J	UGBC42	UGBC42P	UGPU41TZ	UGPU41CU	UGAS3530	-

TESTIMONE D'INIEZIONE: T2B / T2BP UGELLI PER INIEZIONE DIRETTA SUL PARTICOLARE - SI: testimone d'iniezione minimo - SI: materiali che lasciano filamenti o gocciolamenti all'apertura dello stampo - SI: cambio colore - SI: cariche abrasive (scegliere puntale 4/0) - NO: colori intensi (in questo caso sono più adatti ugelli tipo ER)) - NO: applicazioni IMPRONTA SINGOLA per materiali termoplastici con temperatura di fusione superiore a 250°C

1 = Corpo ugello
(M=Impronta Multipla / S=Impronta Singola)
 2= Resistenza spiralata
 T(2) = Termocoppia tipo J
 3 = Boccochi chiusa
 (Ød = standard: 0,6-0,8-1,0-1,2-1,5-2,0-2,5-3,0)
 3/P = Boccia con prolungamento lavorabile
 (Ød = standard: 1,2-1,5-2,0-2,5-3,0)
 4/0 = Puntale per materiali con cariche abrasive
 4/1 = Puntale Cu-Be

6 = Anello di centraggio
 7 = O-RING
 ØC = Standard : 9 - A richiesta: 10
 P = standard: 25 - A richiesta: 0,5 ÷ 24,9

