

S Applicazione Impronta Singola

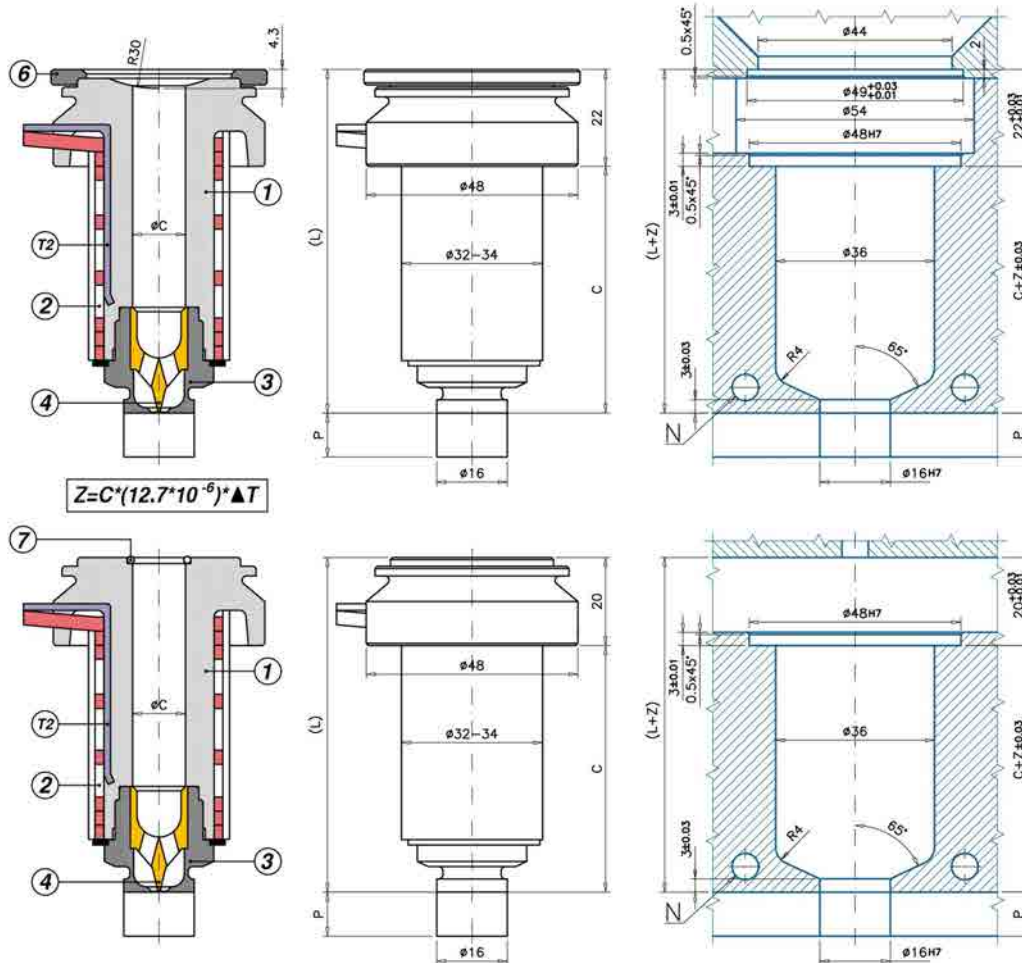

M Applicazione Impronta Multipla

Codice	C - L	1	2	T(2)	3 - 3/P	4/0 - 4/1	6	7		
UGEP5101MA	-/P 0/1 C=54 L=74	UGCR5001M	REPNSP5001	S151051000J	UGBC52	UGBC52P	UGPU51TZ	UGPU51CU	-	UGACOR14
UGEP5101SA	-/P 0/1 C=54 L=76	UGCR5001S	REPNSP5001	S151051000J	UGBC52	UGBC52P	UGPU51TZ	UGPU51CU	UGAS4937	-
UGEP5102MA	-/P 0/1 C=84 L=104	UGCR5002M	REPNSP5002	S151051000J	UGBC52	UGBC52P	UGPU51TZ	UGPU51CU	-	UGACOR14
UGEP5102SA	-/P 0/1 C=84 L=106	UGCR5002S	REPNSP5002	S151051000J	UGBC52	UGBC52P	UGPU51TZ	UGPU51CU	UGAS4937	-
UGEP5103MA	-/P 0/1 C=114 L=134	UGCR5003M	REPNSP5003	S151551000J	UGBC52	UGBC52P	UGPU51TZ	UGPU51CU	-	UGACOR14
UGEP5103SA	-/P 0/1 C=114 L=136	UGCR5003S	REPNSP5003	S151551000J	UGBC52	UGBC52P	UGPU51TZ	UGPU51CU	UGAS4937	-
UGEP5104MA	-/P 0/1 C=164 L=184	UGCR5004M	REPNSP5004	S152051000J	UGBC52	UGBC52P	UGPU51TZ	UGPU51CU	-	UGACOR14
UGEP5104SA	-/P 0/1 C=164 L=186	UGCR5004S	REPNSP5004	S152051000J	UGBC52	UGBC52P	UGPU51TZ	UGPU51CU	UGAS4937	-
UGEP5105MA	-/P 0/1 C=214 L=234	UGCR5005M	REPNSP5005	S152551000J	UGBC52	UGBC52P	UGPU51TZ	UGPU51CU	-	UGACOR14
UGEP5105SA	-/P 0/1 C=214 L=236	UGCR5005S	REPNSP5005	S152551000J	UGBC52	UGBC52P	UGPU51TZ	UGPU51CU	UGAS4937	-

TESTIMONE D'INIEZIONE: T2B / T2BP UGELLI PER INIEZIONE DIRETTA SUL PARTICOLARE - SI: testimone d'iniezione minimo - SI: materiali che lasciano filamenti o gocciolamenti all'apertura dello stampo - SI: cambio colore - SI: cariche abrasive (scegliere puntale 4/0) - NO: colori intensi (in questo caso sono più adatti ugelli tipo ER)) - NO: applicazioni IMPRONTA SINGOLA per materiali termoplastici con temperatura di fusione superiore a 250°C

- 1 = Corpo ugello
- (M=Impronta Multipla / S=Impronta Singola)
- 2= Resistenza spiralata
- T(2) = Termocoppia tipo J
- 3 = Boccola
- (Ød = standard: 1,0-1,2-1,5-2,0-2,5-3,0-3,5-4,0)
- 3/P = Boccola con prolungamento lavorabile
- (Ød = standard: 1,2-1,5-2,0-2,5-3,0-3,5-4,0)
- 4/0 = Puntale per materiali con cariche abrasive
- 4/1 = Puntale Cu-Be

- 6 = Anello di centraggio
- 7 = O-RING
- ØC = Standard : 12 - A richiesta: 13
- P = standard: 25 - A richiesta: 0,5 ÷ 24,9
- ØC = Standard : 12 - A richiesta: 13
- P = standard: 25 - A richiesta: 0,5 ÷ 24,9

