

## S Applicazione Impronta Singola

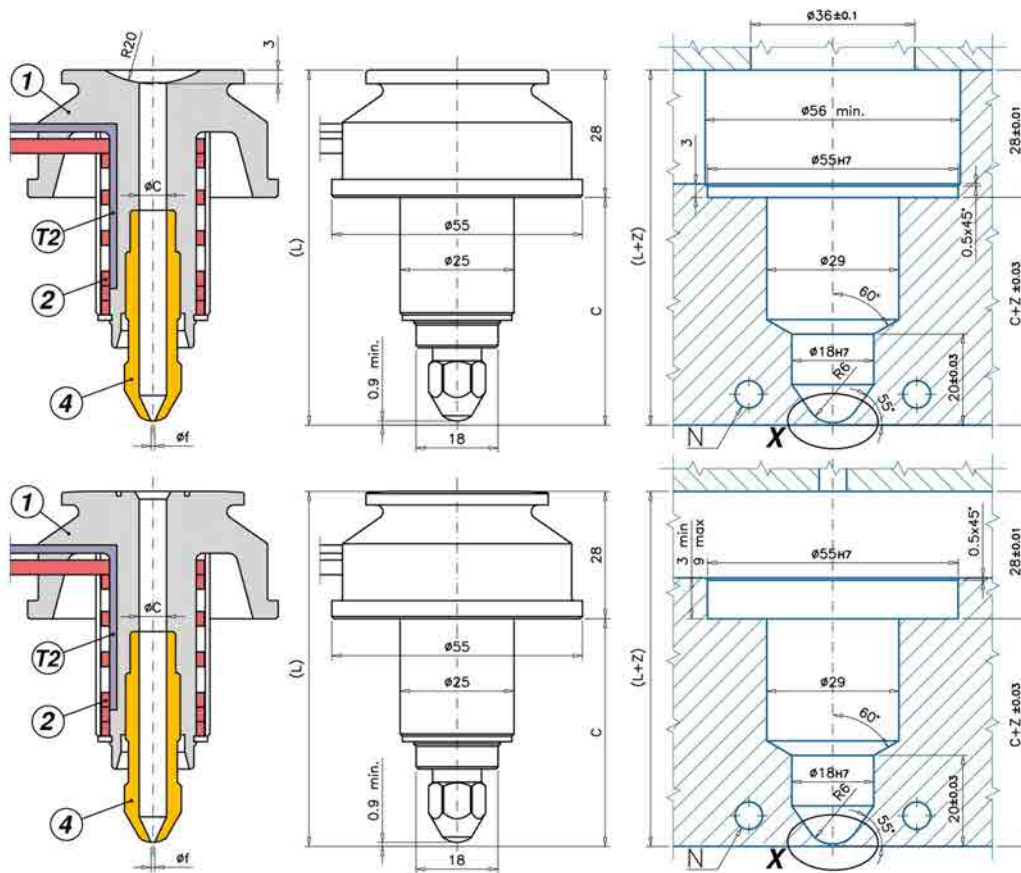

## M Applicazione Impronta Multipla

Codice	C - L	1	2	T(2)	4/1	*
UGDL5412MA	C=50 L=78	UGDL512CM	REPNSPDL32	S151051000J	UGDL3500P	Z= 0,17
UGDL5412SA	C=50 L=78	UGDL512CS	REPNSPDL32	S151051000J	UGDL3500P	Z= 0,17
UGDL5413MA	C=70 L=98	UGDL513CM	REPNSPDL33	S151051000J	UGDL3500P	Z= 0,22
UGDL5413SA	C=70 L=98	UGDL513CS	REPNSPDL33	S151051000J	UGDL3500P	Z= 0,22
UGDL5414MA	C=90 L=118	UGDL514CM	REPNSPDL34	S151551000J	UGDL3500P	Z= 0,27
UGDL5414SA	C=90 L=118	UGDL514CS	REPNSPDL34	S151551000J	UGDL3500P	Z= 0,27

TESTIMONE D'INIEZIONE: T3 UGELLI PER INIEZIONE DIRETTA SUL PARTICOLARE - SI: cambio colore - SI: colori intensi - NO: materie plastiche che lasciano filamenti o gocciolamenti all'apertura dello stampo. - NO: materiali con temperatura di fusione superiore a 270°C per applicazioni impronta SINGOLA - NO: materiali con temperatura di fusione superiore a 300°C per applicazioni impronta MULTIPLA - NO: cariche abrasive

1 = Corpo ugello  
**(M=Impronta Multipla / S=Impronta Singola)**  
 2 = Resistenza spiralata  
 T(2) = Termocoppia tipo J  
 4/1 = Puntale Cu-Be  
 ØC = Standard: 6  
 Ød = standard: 1,5 ÷ 1,7 - A richiesta: 0,6 ÷ 3,2  
 \* = Allungamento (Temperatura ugello - temperatura stampo = 200°C)  
 O-Ring a richiesta

